

Warum OERTLI CAT™ auch Ihre Produktion optimiert:

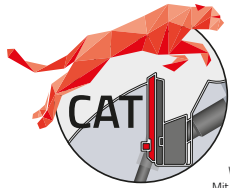

Ein Schneidensitz für das schnellste, einfachste und komfortabelste Werkzeugsystem.

Der Gepard steht nicht ohne Grund für OERTLI Werkzeuge: Das schnellste Landtier weist ein perfekt harmonisches, aufeinander abgestimmtes System auf. Nur mit optimal abgestimmten Eigenschaften kann dieser Biomechanismus Geschwindigkeiten von 120 km/h erreichen. Schade, dass die heute gebräuchliche Maschinenteknologie keine höheren Tempizulassen ...

Auch eine OERTLI Werkzeug - Lösung ist ein optimal abgestimmtes Gesamtsystem. Erst wenn alle Einsatzbedingungen berücksichtigt, die Qualität der Bestandteile passt und diese kompatibel sind verlässt ein OERTLI Werkzeug seine Produktion in der Schweiz.

Mit dem revolutionären neuen Schneidensitz CAT, setzen wir einen weiteren Schritt für leistungsfähigere Werkzeuglösungen zur Holzbearbeitung im Bereich Fenster- und Türenbau.

MIT den Naturkräften anstatt dagegen

CAT steht für Centrifugal Applied Technology. Wir machen uns dabei die Fliehkraft zum Freund, anstelle wie herkömmliche Schneidensysteme dagegen anzukämpfen. Bis zu 120 m/s Schnittgeschwindigkeiten lösen in einem Werkzeug Fliehkkräfte bis zu mehrere Tonnen aus. Warum mit aufwendiger Spannkraft dagegen ankämpfen, wenn wir diese für uns nutzen können?



OERTLI Werkzeuge AG
CH-8181 Hori
T +41 44 863 75 11
info@oertli.ch

OERTLI gereedschappenfabriek bv
NL-4941 VP Raamsdonksveer
T +31 162 51 48 80
oertli@oertli.nl

OERTLI Werkzeuge GmbH
A-6800 Feldkirch
T +43 5522 75 78 70
info@oertli.at

OERTLI Werkzeug- und
Maschinenhandels-GmbH
D-73486 Adelmansfelden
T +49 7963 84 19 00
info@oertli-werkzeuge.de

OERTLI Magyarországi KFT
H-8790 Zalaszetrot
T +36 83 56 00 05
oertlikft@t-online.hu

OERTLI Tooling UK Ltd
LE19 4SA Leicester
T +44 116 286 34 09
info@oertli.co.uk

OERTLI France
F-21000 Dijon
T +33 3 80 55 16 62
info@oertli-outils.fr

www.oertli.com

OERTLI 
Excellence in solid wood

OERTLI 
Excellence in solid wood

OERTLI CAT
Centrifugal Applied
Technology



Gibt es ein weiteres Schneidensystem, dass seine Schneiden mit dieser Kraft dauerhaft fixieren kann?

Unsere Entwickler haben dies erkannt und eine völlig neue Technik entwickelt. Enorme Zeitersparnis und Flexibilität auf jeder Holzbearbeitungsanlage ist das Ergebnis. Im Vordergrund steht die Wirtschaftlichkeit der Produktion unserer Kunden:

One step ahead ... höhere Wettbewerbsfähigkeit durch ökonomischere Produktion

CAT erlaubt Schnittgeschwindigkeiten bis zu 120 m/s und ermöglicht höhere Vorschübe bei gleichbleibendem Wellenbild. Die Oberflächenqualität des Werkstücks bleibt. Sie gewinnen wertvolle Produktionszeit mit weniger Nachbearbeitung.

Zusätzlich gewinnen Sie an Flexibilität: Je nach Anwendung können Sie CAT mit oder ohne Spanbrecher ausstatten. Somit erreichen Sie die optimale Schnittqualität sowohl bei Längs- als auch hohe Standzeiten bei Stirnholzbearbeitung: **Ein Werkzeug – mehrere Anwendungsmöglichkeiten.**

CAT zeigt auch neue Krallen

Die optionalen Schneiden in unterschiedlichen Qualitäten bieten einen grossen profilierbaren Bereich bis 100 mm. Die Schneiden können an der Zahnbrust vollflächig und mehrmals nachgeschärft werden.

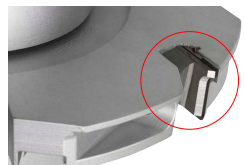

Time is Money ... Weniger Rüst- aufwand und schnellere Montage

Durch die Nutzung der Zentrifugalkraft zur optimalen Fixierung der Schneide minimiert sich jeglicher Justierungsaufwand. Die Schneide sitzt fest wenn herkömmliche Systeme bereits mehrmals zeitaufwendig nachjustiert werden müssen.

Die Fixierungsschraube selbst liegt stets gerade zum Körper, rechtwinklig zur Achse und kann dadurch auch innerhalb eines komplexen Werkzeugsatzes einfach und schnell erreicht werden.

Der CAT Schneidenwechsel selbst gestaltet sich äusserst einfach und bequem. Bei der Montage gehen keine Teile verloren sondern lassen sich bequem entnehmen und einbauen.

1 Umdrehung der Fixierungsschraube: Lösen und Entnehmen der Schneide – restlichen Bestandteile bleiben fixiert.

2 Umdrehungen der Fixierungsschrauben: Lösen und Entnehmen der weiteren Bestandteile.

Mit **nur 6 Nm Anzugsmoment** der Fixierungsschraube ist CAT sicherlich das Schneidensystem mit dem geringsten notwendigen Kraftaufwand.

Safety First ... Sicherheit für Mensch und Maschine

Der wichtigste Vorteil zum Schluss: Die Schneide selbst findet seine optimale Position durch ein intelligentes Positionierungs- und Selbstzentrierungssystem. Eine technische Einrichtung um mögliche Unfälle zu vermeiden und die Maschine zu schonen.



CAT Technologie und Ihre Vorteile



Handling

Merkmale

- Schrauben ausserhalb des Spanraumes
- Schrauben immer gerade zum Körper, unabhängig von Achswinkel
- Anzugsmoment nur 6 Nm
- Schneide formschlüssig mit Stift positioniert
- Gleichmässige Kraftverteilung durch Druckbacken auf Schneide
- Schneidenwechsel ohne lose Teile möglich

Technische Vorteile

- Geringe Verschmutzung und leichte Zugänglichkeit
- Leichte Erreichbarkeit der Schrauben im Satz
- Geringer Kraftaufwand
- Genaue Positionierung
- Optimale Spannung durch gleichmässige Kraftverteilung
- Keine losen Teile

Ihre Vorteile

- **Einfacher, schneller Schneidenwechsel**
- **Geringes Fehlerrisiko und hohe Profiltgenauigkeit**
- **Kein Spannungsverlust bei vollflächig nachgeschärfter Schneide**

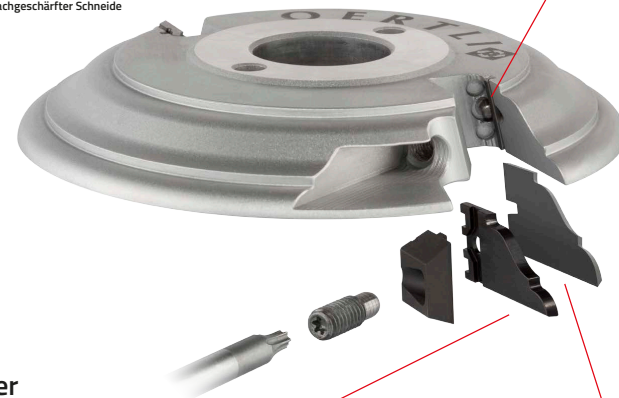

Profilierte Spanbrecher

Merkmale

- Mit profilierstem Spanbrecher
- Ohne profilierstem Spanbrecher
- Möglichkeit nachträglich mit/ohne
- Quasi einteilig

Technische Vorteile

- Der Profilkontur angepasster Spanbrecher
- Einfache Reinigung
- Distanz zwischen Druckbacke und Schnittkante – grosser Spanraum
- Nachträgliche Optimierung
- Spanbrecher mit Druckbacken magnetisch verbunden

Ihre Vorteile

- **Verbesserte Schnittqualität in Längsholz**
- **Geringer Schnittdruck und hohe Standzeit bei Störnholz**
- **Hohe Flexibilität**
- **Keine „losen“ Teile / Einfaches Handling**



Schneidensitz

Merkmale

- Formschlüssige Spannung
- und Positionierung
- Kompakte Bauweise
- Geringer Platzbedarf für Schneidensitz
- Schrauben ausserhalb des Spanraumes

Technische Vorteile

- Höhere Drehzahl
- Schnittgeschwindigkeit bis 120 m/sec
- Kombinierbar mit anderen Schneiden
- Geschlossene Körperform mit minimalen Ausfräsungen
- Basis 80 mm mit 25 mm Bohrungen
- Frei zugänglich für schnelle und saubere Reinigung

Ihre Vorteile

- **Produktivitätssteigerung durch höheren Vorschub bei gleichbleibendem Wellenbild**
- **Wirtschaftliches Schneidenkonzept**
- **Tiefer Geräuschpegel durch weniger Verwirbelung**
- **Geringes Gewicht und hohe Drehzahl**
- **Einfaches, komfortables Handling**



Schneide

Merkmale

- Grosser profilierbarer Bereich
- Vollflächig nachschärfbar
- In Top Qualität erhältlich (ab Mitte 2017 auch in Standardqualität)

Technische Vorteile

- Profiltiefen bis 25 mm
- Profiltiefen bis 100 mm
- Bis max. 0,2 mm auf Messerstärke 1,8 mm Nachschärfbar
- Hohe Standzeiten

Ihre Vorteile

- **Grosse Abdeckung mit einem Werkzeug, Einsparung von zusätzlichen Fräsern**
- **Niedere Unterhaltskosten**
- **Wirtschaftlichkeit**

